

# UR 22 mkII

## USB AUDIO INTERFACE



# Содержание

<b>Сообщение от группы разработчиков .....</b>	<b>2</b>
<b>Панель управления и разъемы .....</b>	<b>3</b>
Передняя панель.....	3
Задняя панель.....	5
Программное обеспечение.....	7
<b>Использование UR22mkII.....</b>	<b>10</b>
Подключения.....	10
Настройка параметров аудиодрайвера в программном обеспечении DAW.....	12
Запись и воспроизведение .....	12
Использование UR22mkII с подключенным MIDI-устройством .....	15
<b>Устранение неполадок .....</b>	<b>16</b>
<b>Приложение .....</b>	<b>19</b>
Блок-схемы .....	19

# Сообщение от группы разработчиков

Благодарим за выбор USB-аудиоинтерфейса UR22mkII!

С момента выпуска MR816CSX и MR816X в 2008 г. линейка аудиоинтерфейсов Steinberg расширилась и охватила широкий диапазон применения благодаря выпуску UR824 и UR28M в 2011 г., UR22 в 2013 г., UR44 и UR12 в 2014 г. и UR242 в 2015 г. UR22, модель, которая стала использоваться самыми разными пользователями, была переработана, обновлена и выпущена как UR22mkII.

Маркировка mkII обозначает, что UR22mkII является улучшенным преемником UR22. Наиболее значимыми новыми функциональными возможностями являются поддержка iOS и функция циклического воспроизведения. Ускоренное развитие мобильной записи современными разработчиками и людьми творческих профессий означало, что поддержка iOS окажется необходимой, однако аппаратные ограничения оригинальной конструкции UR22 делали невозможным ввод этой функциональной возможности в виде простого обновления. Это было проблемой, которую мы хотели решить, а теперь эта выпущенная новая серия UR поддерживает три основных платформы: Windows, Mac и iOS. Помимо питания по шине USB теперь можно использовать мобильный аккумулятор USB, что обеспечивает высококачественную запись даже при отсутствии надежных источников питания. Циклическое воспроизведение стало ответом на растущую потребность в упрощенном распространении высококачественного аудиоконтента через Интернет. UR22mkII предоставляет функциональные возможности циклического воспроизведения, которые, как и в других моделях серии UR, позволяют быстро и без труда настроить удобную среду распространения.

Конечно, улучшения коснулись не только упомянутых выше новых функций, но и основ устройства. Устройство UR22mkII прошло то же тщательное тестирование и настройку для достижения оптимального качества звука, что и все новые модели, что позволяет теперь выдавать плотные, энергичные басы с детализированными средними и расширенными, открытыми высокими звуками. Мы уверены, что превосходное сочетание с нашими предусилителями микрофонов D-PRE обеспечивает восприятие всего спектра звуковых частот, следствием чего является более гладкое и удобное микширование и создание музыки. Также были внесены более детальные изменения, которые гарантируют вывод на контрольные динамики точных с музыкальной точки зрения нюансов каждого записанного источника.

Устройство UR22mkII было разработано таким образом, чтобы эта популярная модель стала во главе передовых тенденций в сфере записи и создания музыки. Мы стремимся своевременно давать пользователям необходимые инструменты, чтобы они сохраняли технологическое лидерство. Самое большое удовлетворение для нас — это знать, что мы помогли нашим пользователям в их творчестве, где бы они ни находились и какие бы творческие цели перед собой ни ставили.

Оборудование Steinberg  
Группа разработчиков

# Панель управления и разъемы

## Передняя панель

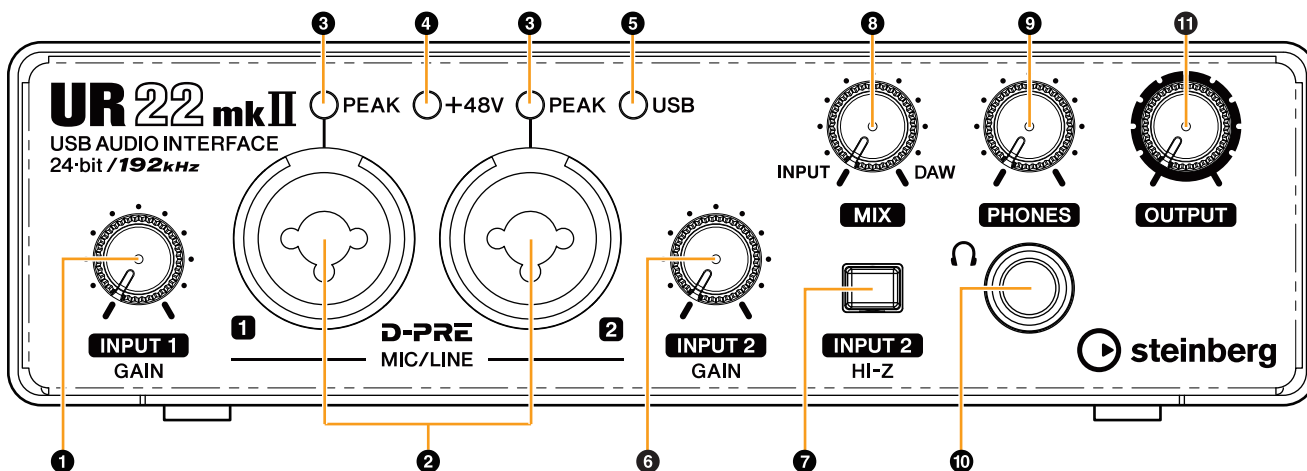

### 1 Регулятор [INPUT 1 GAIN]

Регулирует уровень входного сигнала на разъеме [MIC/LINE 1].

### 2 Разъемы [MIC/LINE 1/2]

Служат для подключения к микрофону или цифровому инструменту. В этот разъем могут быть подключены и штекеры типа XLR и телефонные штекеры (сбалансированные/несбалансированные)\*1. Штекер типа XLR обеспечивает оптимальный уровень для подключения микрофона, а телефонный штекер — оптимальный уровень для линейного соединения.

\*1 Типы штекеров

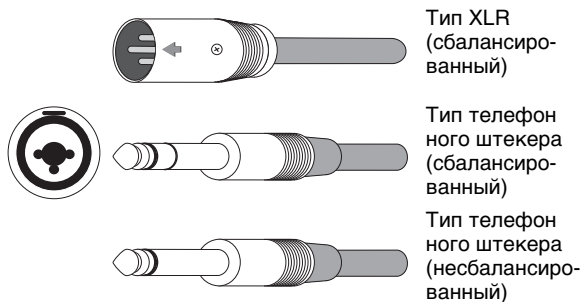

### 3 Индикатор [PEAK]

Загорается в соответствии со входным сигналом. Загорается, если входной сигнал на 3 дБ ниже уровня среза.

#### СОВЕТ

#### Настройка оптимальных уровней записи

Отрегулируйте регуляторы усиления, чтобы индикатор [PEAK] кратко мигал при достижении максимального уровня громкости входного сигнала.

### 4 Индикатор [+48V]

Загорается, если переключатель [+48V] (фантомное питание) включен.

### 5 Индикатор [USB]

Загорается при включенном питании. Мигает постоянно, если подключенный компьютер или iPad не распознает устройство, а также если напряжение электропитания падает ниже стандартного уровня.

### 6 Регулятор [INPUT 2 GAIN]

Отрегулируйте уровень входного сигнала на разъеме [MIC/LINE 2].

### 7 Переключатель [INPUT 2 HI-Z]

Переключает входное сопротивление (вкл. / выкл. ). Включите этот переключатель при подключении инструментов с высоким сопротивлением, таких как электрогитара или электрическая бас-гитара, напрямую к разъему [MIC/LINE 2]. При включении этого переключателя используйте несбалансированный телефонный штекер для подключения инструментов к разъему [MIC/LINE 2]. При использовании сбалансированного телефонного штекера это устройство не будет работать надлежащим образом.

#### ⚠ ВНИМАНИЕ

Для защиты системы динамиков оставляйте контрольные динамики выключенными при включении и выключении переключателя [INPUT 2 HI-Z]. Рекомендуется установить минимальный уровень выходного сигнала для всех регуляторов. Если этого не сделать, возможны сильные всплески шумов, которые могут повредить оборудование, ваш слух или и то, и другое.

#### УВЕДОМЛЕНИЕ

При включении переключателя [INPUT 2 HI-Z] не подключайте и не отключайте никакие кабели. Несоблюдение этого требования может привести к повреждению подключенного устройства и (или) данного модуля.

## 8 Регулятор [MIX]

Регулирует баланс уровня сигнала между входным сигналом на разъемы [MIC/LINE 1/2] и сигналом из приложения, например программного обеспечения DAW. Оба сигнала на разъемы [MIC/LINE 1/2] микшируются как моно-сигнал. Управление этим регулятором не влияет на сигнал, передаваемый на компьютер.

### СОВЕТ

#### Использование регулятора микшера

Поверните регулятор [MIX] в сторону [DAW], если громкость входного сигнала высокая, или в сторону [INPUT], если громкость входного сигнала низкая. Если регулятор полностью повернут в сторону [DAW], слышен будет только входной звуковой сигнал из ПО DAW.

## 9 Регулятор [PHONES]

Регулирует уровень выходного сигнала на разъеме [PHONES]. Управление этим регулятором не зависит от регулятора [OUTPUT].

## 10 Разъем [PHONES $\Omega$ ]

Служит для подключения стереонаушников.

## 11 Регулятор [OUTPUT]

Регулирует уровень выходного сигнала на разъемах [LINE OUTPUT].

## Задняя панель

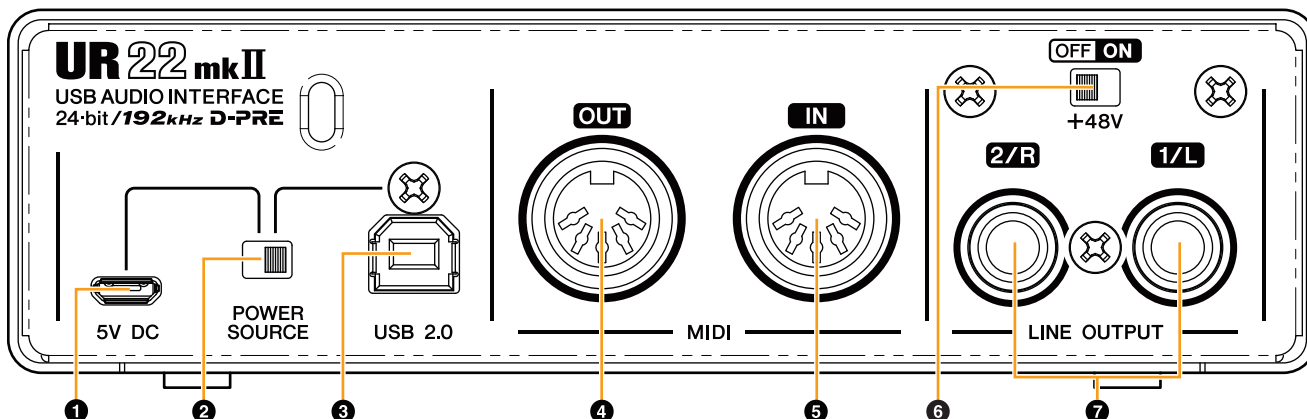

### 1 Порт [5V DC]

Для подключения адаптера питания USB или мобильного аккумулятора USB. Для подключения используйте разъем Micro USB B. При подключении UR22mkII к устройству, не имеющему достаточно мощного электропитания на шине, например iPad, используйте источник питания. (UR22mkII не включает адаптер питания USB или мобильный аккумулятор USB.)

#### УВЕДОМЛЕНИЕ

- Ознакомьтесь с мерами безопасности по использованию адаптера питания USB или мобильного аккумулятора USB.
- Используйте адаптер питания USB или мобильный аккумулятор USB, который может подавать электроэнергию в соответствии со стандартами USB через 5-контактный разъем micro USB.

Выходное напряжение: 4,8–5,2 В  
Выходной ток: 0,5 А и выше

#### СОВЕТ

##### Использование порта [5V DC]

Даже если UR22mkII подключено к компьютеру, вы можете подать электропитание через порт [5V DC] с внешнего источника питания, если переключатель [POWER SOURCE] установлен в положение [5V DC]. Использование внешнего источника питания может предотвращать шумы и другие искажения звука, вызываемые получением электропитания с разъема USB на компьютере.

### 2 Переключатель [POWER SOURCE]

Служит для выбора порта подачи электропитания на UR22mkII. Чтобы подать электропитание по шине через разъем [USB2.0], переведите этот переключатель в положение [USB2.0]. Чтобы подать электропитание через порт [5V DC], переведите этот переключатель в положение [5V DC]. При использовании iPad переведите этот переключатель в положение [5V DC]. Даже если вы подключите источник питания к разъему [5V DC], питание на устройство UR22mkII подаваться не будет, если оно не подключено к компьютеру или iPad через разъем [USB 2.0].

#### ПРИМЕЧАНИЕ

Если при использовании мобильного аккумулятора USB питание с подключенного через разъем [USB 2.0] компьютера или iPad не подается, подача питания через порт [5V DC] также приостанавливается для предотвращения нагрузки на аккумулятор.

### 3 Разъем [USB2.0]

Служит для подключения к компьютеру или iPad.

#### УВЕДОМЛЕНИЕ

Обязательно соблюдайте следующие правила при подключении устройства к USB-интерфейсу компьютера.

Невыполнение этого требования может привести к тому, что компьютер перестанет реагировать на запросы или выключится, а также к повреждению или даже потере данных. Если устройство или компьютер перестает отвечать на запросы, перезапустите приложение или компьютер.

- Используйте кабель USB типа AB. Кабели USB 3.0 не входят в комплект поставки.
- Обязательно переведите компьютер из спящего режима, режима приостановки или ожидания в рабочий режим перед его подключением к UR22mkII с помощью кабеля USB.
- Перед подключением или отключением кабеля USB закройте все открытые программные приложения на компьютере.
- Перед подключением или отключением кабеля USB от разъема [USB2.0] обязательно установите минимальный уровень выходного сигнала для всех регуляторов.
- Не подключайте и не отключайте кабель USB в короткий промежуток времени. Подождите не менее шести секунд после подключения или отключения кабеля USB.

### 4 Разъем [MIDI OUT]

Служит для подключения к разъему MIDI IN на MIDI-устройстве. Передает сигналы MIDI с компьютера.

### 5 Разъем [MIDI IN]

Служит для подключения к разъему MIDI OUT на MIDI-устройстве. Получает сигналы MIDI и передает их на компьютер.

## 6 Переключатель [+48V]

Включает и отключает фантомное электропитание. При включении этого переключателя фантомное питание подается на разъем XLR, подключенный к разъемам [MIC/LINE 1/2]. Включайте или выключайте этот переключатель только после подключения к устройству конденсаторного микрофона с фантомным питанием. Всегда выключайте переключатель фантомного питания, если оно не требуется.

### УВЕДОМЛЕНИЕ

При использовании фантомного питания соблюдайте следующие рекомендации во избежание шума и возможного повреждения UR22mkII или подключенного оборудования.

- **Не подключайте и не отключайте любые устройства, если включено фантомное питание.**
- **Установите минимальный уровень выходного сигнала для всех регуляторов, прежде чем включать или выключать переключатель фантомного питания.**
- **При подключении устройств, не требующих фантомного питания, к разъемам [MIC/LINE 1/2] убедитесь, что переключатель фантомного питания выключен.**

### ПРИМЕЧАНИЕ

Если переключатель фантомного питания включен или выключен, громкость на всех входах и выходах будет выключена на несколько секунд.

## 7 Разъемы [LINE OUTPUT 2/R 1/L]

Служат для подключения к контрольным динамикам или внешним устройствам с сигналами линейного уровня. К этим разъемам может быть подключен телефонный штекер (сбалансированный или несбалансированный).

## Программное обеспечение

Драйвер Yamaha Steinberg USB Driver — это программное обеспечение, которое обеспечивает связь между UR22mkII и компьютером. На панели управления можно настроить базовые параметры аудиодрайвера (Windows) или проверить сведения об аудиодрайвере (Mac).

### ПРИМЕЧАНИЕ

Установка драйвера Yamaha Steinberg USB Driver не является необходимой при подключении устройства к iPad.

## Windows

### Открытие окна

Доступны следующие два метода.

- Выберите [Control Panel] (Панель управления) → [Hardware and Sound] (Оборудование и звук) или [Sounds, Speech, and Audio Devices] (Звук, речь и аудиоустройства) → [Yamaha Steinberg USB Driver].
- В меню ПО серии Cubase выберите [Devices] (Устройства) → [Device Setup...] (Настройка устройства) → [Yamaha Steinberg USB ASIO] → [Control Panel] (Панель управления).

### Выбор окон

Щелкайте верхние вкладки для выбора нужного окна.

### Окно Steinberg UR22mkII

Это окно предназначено для выбора частоты сэмплирования, а также для настройки функции циклического воспроизведения.

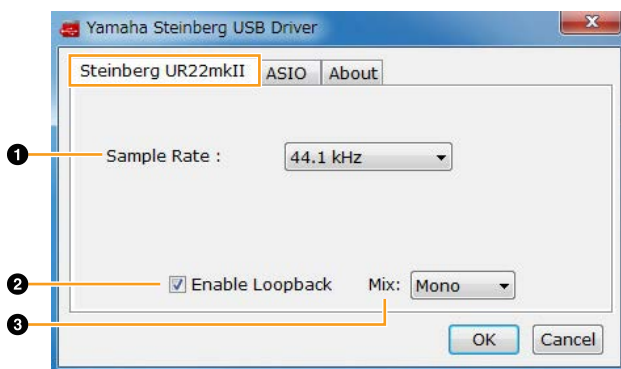

### 1 Sample Rate (Частота сэмплирования)

Позволяет выбрать частоту сэмплирования этого устройства.

**Варианты:** 44.1 kHz, 48 kHz, 88.2 kHz, 96 kHz, 176.4 kHz, 192 kHz

### ПРИМЕЧАНИЕ

Доступные частоты сэмплирования могут различаться в зависимости от используемого ПО DAW.

### 2 Enable Loopback (Включение циклического воспроизведения)

Включает или выключает функцию циклического воспроизведения с помощью флажка. Установите флажок, чтобы включить или выключить функцию циклического воспроизведения.

### СОВЕТ

#### Что такое циклическое воспроизведение?

Циклическое воспроизведение — это удобная функция широковещения в Интернете. Она позволяет микшировать на UR22mkII входные аудиосигналы (например, микрофон или гитару) с аудиосигналами, воспроизводимыми в программном обеспечении на компьютере, в два канала и передавать их обратно на компьютер.

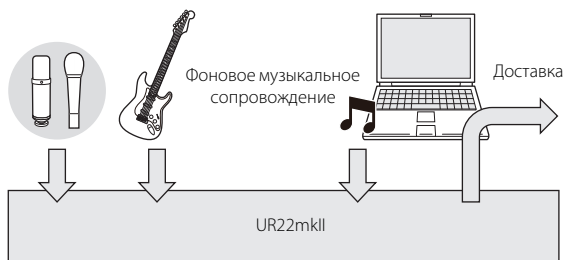

### ПРИМЕЧАНИЕ

При использовании функции циклического воспроизведения выключите функции контроля в программном обеспечении DAW. Если функция циклического воспроизведения включена при контроле входных сигналов с UR22mkII через ПО DAW, это приведет к возникновению громкого шума. Это связано с тем, что между UR22mkII и ПО DAW создается бесконечный цикл аудиосигнала.

### 3 Mix (Микс)

Если задано Enable Loopback (Включение циклического воспроизведения), выберите входной сигнал как моно или стерео.

**Варианты:** Mono, Stereo

Mono: входы [MIC/LINE 1/2] будут записываться как моно.

Stereo: входы [MIC/LINE 1/2] будут записываться как стерео. Вход [MIC/LINE 1] будет левым каналом. Вход [MIC/LINE 2] будет правым каналом.

## Окно ASIO

Служит для выбора параметров драйвера ASIO.

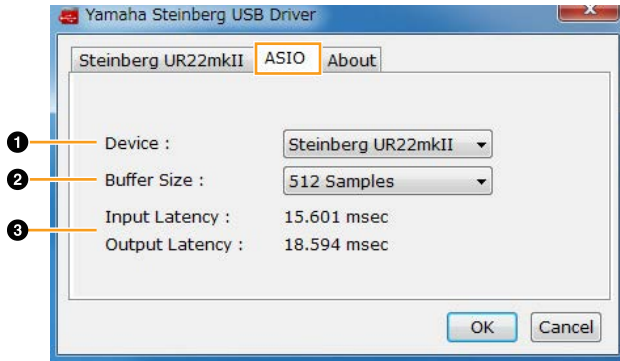

### 1 Device (Устройство)

Позволяет выбрать устройство для использования с драйвером ASIO. (Эта функция доступна при подключении к компьютеру двух и более устройств, совместимых с драйвером Yamaha Steinberg USB Driver.)

### 2 Buffer Size (Размер буфера)

Позволяет выбрать размер буфера для драйвера ASIO. Диапазон зависит от конкретной частоты сэмпирования. Чем ниже размер буфера ASIO тем ниже значение задержки звука.

Частота сэмпирования	Допустимые значения
44.1 kHz/48 kHz	64–2048 сэмплов
88.2 kHz/96 kHz	128–4096 сэмплов
176.4 kHz/192 kHz	256–8192 сэмплов

#### ПРИМЕЧАНИЕ

Доступные частоты сэмпирования могут различаться в зависимости от используемого ПО DAW.

### 3 Input Latency/Output Latency (Задержка на входе и выходе)

Указывает время задержки для аудиовхода и выхода в миллисекундах.

## Окно About (Окно сведений)

Указывает версию и сведения об авторских правах в отношении аудиодрайвера.



## Mac

### Открытие окна

Доступны следующие два метода.

- Выберите [System Preferences] (Системные настройки) → [Yamaha Steinberg USB].
- В меню ПО серии Cubase выберите [Devices] → [Device Setup...] → [Steinberg UR22mkII] → [Control Panel] → [Open Config App].

### Окно Steinberg UR22mkII

Это окно предназначено для настройки функции циклического воспроизведения.

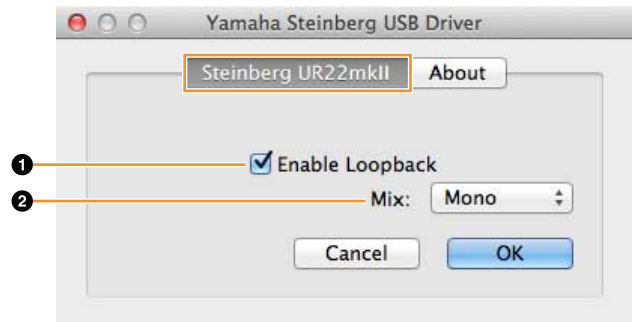

### 1 Enable Loopback (Включение циклического воспроизведения)

Включает или выключает функцию циклического воспроизведения с помощью флажка. Установите флажок, чтобы включить или выключить функцию циклического воспроизведения.

#### СОВЕТ

#### Что такое циклическое воспроизведение?

Циклическое воспроизведение — это удобная функция ширококовещания в Интернете. Она позволяет микшировать на UR22mkII входные аудиосигналы (например, микрофон или гитару) с аудиосигналами, воспроизводимыми в программном обеспечении на компьютере, в два канала и передавать их обратно на компьютер.

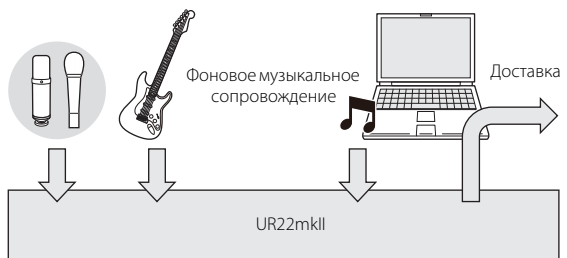

#### ПРИМЕЧАНИЕ

При использовании функции циклического воспроизведения выключите функции контроля в программном обеспечении DAW. Если функция циклического воспроизведения включена при контроле входных сигналов с UR22mkII через ПО DAW, это приведет к возникновению громкого шума. Это связано с тем, что между UR22mkII и ПО DAW создается бесконечный цикл аудиосигнала.



### 3 Микс (Микс)

Если задано Enable Loopback (Включение циклического воспроизведения), выберите входной сигнал как моно или стерео.

**Варианты:** Mono, Stereo

Mono: входы [MIC/LINE 1/2] будут записываться как моно.

Stereo: входы [MIC/LINE 1/2] будут записываться как стерео. Вход [MIC/LINE 1] будет левым каналом.

Вход [MIC/LINE 2] будет правым каналом.

### Окно About (Окно сведений)

Указывает версию и сведения об авторских правах в отношении аудиодрайвера.

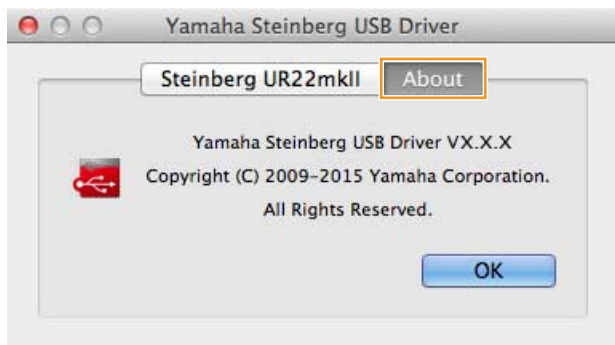

### СОВЕТ

#### Выбор частоты сэмплирования

Выберите частоту сэмплирования в окне [Audio MIDI Setup].

1. Выберите [Applications] (Программы) → [Utilities] (Утилиты) → [Audio MIDI Setup] (Настройка Audio-MIDI).

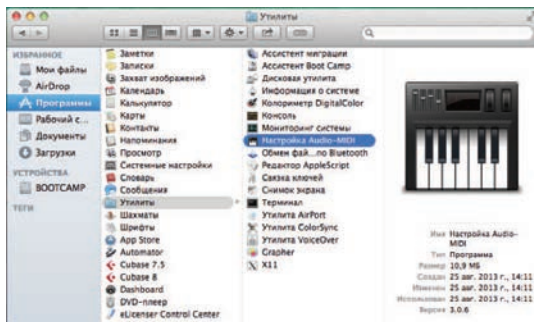

2. Выберите частоту сэмплирования в меню [Format] (Формат).

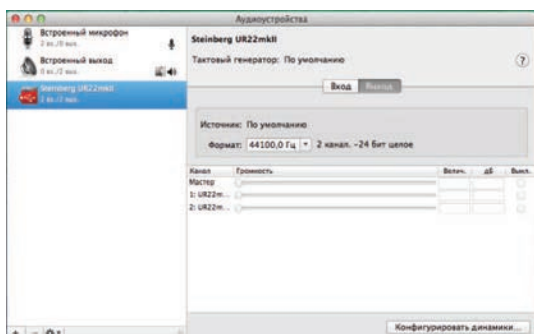

### СОВЕТ

#### Выбор размера буфера

Выберите размер буфера в окне настроек для каждого приложения (ПО DAW и т. д.).

### ПРИМЕЧАНИЕ

Метод для открытия окна настроек отличается для каждого приложения.

1. В меню ПО серии Cubase выберите [Devices] → [Device Setup...].
2. Щелкните [Control Panel] в разделе [Steinberg UR22mkII], который располагается в левой части окна.

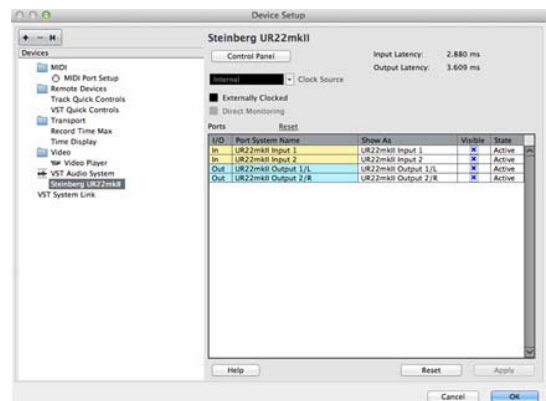

Появится окно выбора размера буфера.



# Использование UR22mkII

## Подключения

В этом разделе приводятся инструкции по подключению микрофона и электрогитары к UR22mkII с использованием компьютера.

1. Убедитесь, что установлен минимальный уровень выходного сигнала регуляторов [OUTPUT] и [PHONES].

### ⚠ ВНИМАНИЕ

Прежде чем подключать или отключать внешние устройства, убедитесь, что все уровни громкости установлены на минимум. В противном случае вывод звука высокой громкости может привести к повреждению органов слуха или оборудования.

2. Убедитесь, что переключатели [+48V] и [INPUT 2 HI-Z] выключены.

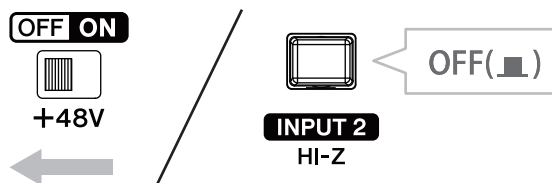

### УВЕДОМЛЕНИЕ

При включении переключателей [+48V] и [INPUT 2 HI-Z] не подключайте и не отключайте никакие кабели. Несоблюдение этого требования может привести к повреждению подключенного устройства и (или) данного модуля.

3. Переместите переключатель [POWER SOURCE] на задней панели в положение [USB2.0].

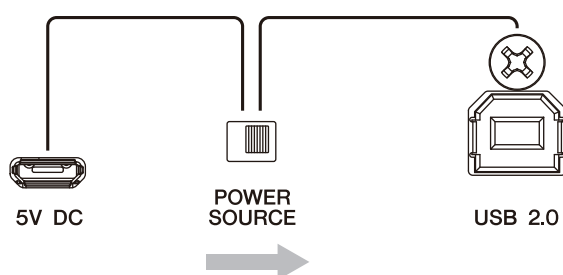

4. Подключите устройство непосредственно к компьютеру с помощью входящего в комплект поставки кабеля USB.

### ПРИМЕЧАНИЕ

- Убедитесь, что подключено только одно устройство, поддерживающее драйвер Yamaha Steinberg USB.
- (Только для Windows.) Подключите кабель USB к тому же порту USB, который использовался при установке драйвера Yamaha Steinberg USB. Если подключить кабель USB к другому разъему USB, драйвер Yamaha Steinberg USB будет установлен повторно.

5. Подключите микрофон к разъему [MIC/LINE 1].
6. Подключите электрогитару к разъему [MIC/LINE 2].
7. Включите переключатель [INPUT 2 HI-Z].



8. Если используется конденсаторный микрофон, для которого требуется фантомное питание, включите переключатель [+48V].

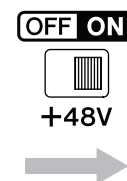

Подключение микрофона и электрогитары завершено. Сведения о подключении других устройств, например iPad, см. в примерах подключения.

## Примеры подключения

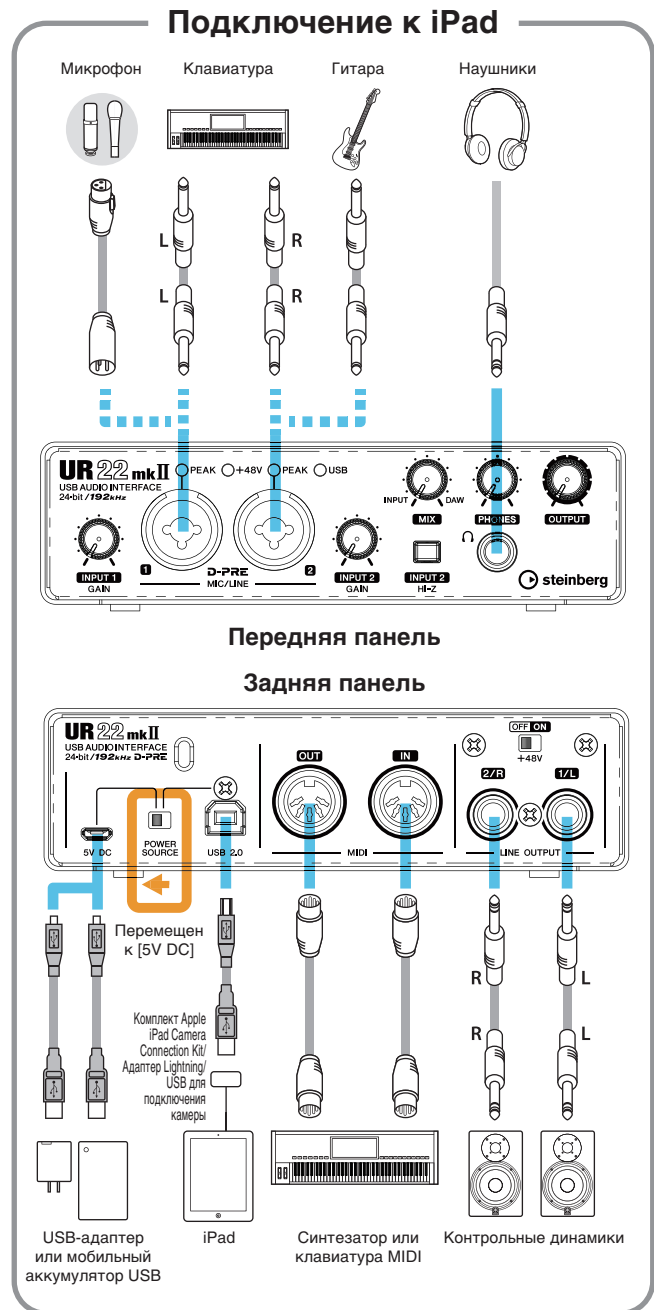
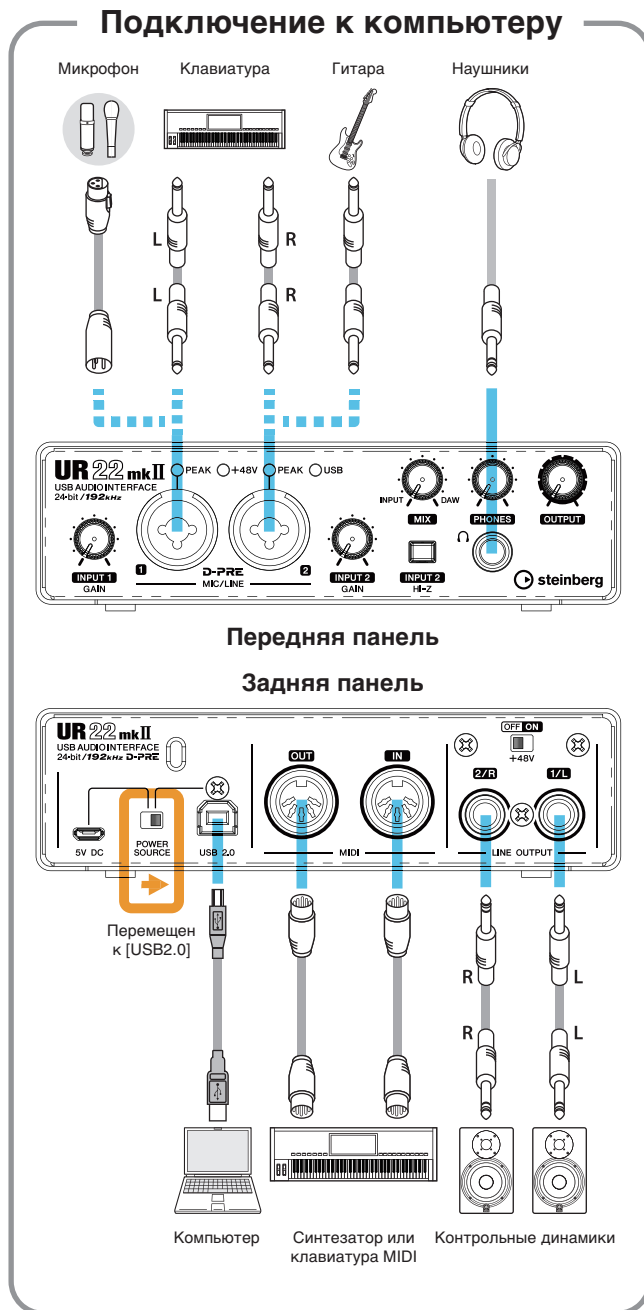

## ПРИМЕЧАНИЕ

- Для подключения UR22mkII к iPad требуется комплект подключения камеры Apple iPad или адаптер камеры «Lightning — USB».
- Для подключения UR22mkII к iPad требуется мобильный аккумулятор USB или адаптер питания.
- При подключении UR22mkII к iPad функция циклического воспроизведения становится недоступной.
- Актуальные сведения о совместимых устройствах iOS см. на приведенном ниже веб-сайте Steinberg.  
<http://www.steinberg.net/>

## Настройка параметров аудиодрайвера в программном обеспечении DAW

В этом разделе приводятся примеры подключения UR22mkII к компьютеру. В описаниях, приводимых в этом разделе, предполагается, что драйвер Yamaha Steinberg USB был надлежащим образом установлен в соответствии с инструкциями «Начало работы», которые предоставляются в пакете.

### Программы серии Cubase

1. Завершите работу всех других приложений.
2. Запустите DAW серии Cubase.
3. При открытии окна [ASIO Driver Setup] после запуска программы серии Cubase убедитесь, что выбран пункт UR22mkII, а затем нажмите кнопку [OK].

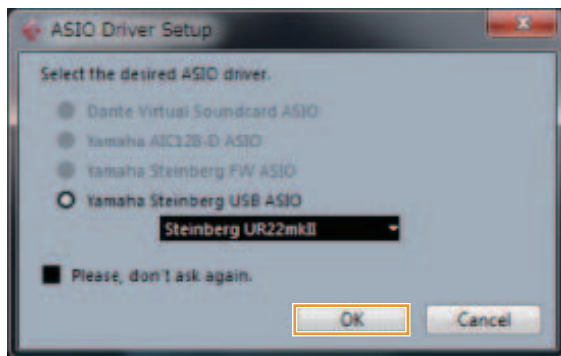

Настройки аудиодрайвера выполнены.

### Программы, отличные от серии Cubase

1. Завершите работу всех других приложений.
2. Запустите программное обеспечение DAW.
3. Откройте окно настроек аудиоинтерфейса.
4. (Только для Windows.) Выберите драйвер ASIO для настройки аудиодрайвера.
5. Настройте драйвер ASIO для Windows и аудиоинтерфейс для Mac следующим образом.

#### Windows

В настройках драйвера ASIO установите значение [Yamaha Steinberg USB ASIO].

#### Mac

Установите подходящие настройки аудиоинтерфейса для UR22mkII.

Настройки аудиодрайвера выполнены.

## Запись и воспроизведение

В этом разделе объясняются простые операции записи и воспроизведения при использовании микрофона и электрогитары с применением существующего шаблона в Cubase (настройки по умолчанию).

### Программы серии Cubase

1. Запустите DAW серии Cubase.  
Откроется окно [steinberg hub].
2. Выберите шаблон проекта в разделе [Recording], затем щелкните [Create].  
В следующем примере используется шаблон [Clean E-Guitar + Vocal]. Этот шаблон уже включает некоторые дорожки для записи чистого звука электрогитары и голоса.



#### ПРИМЕЧАНИЕ

- Если отображается окно [Missing Ports], выберите порт UR22mkII для каждого параметра [Mapped ports].
- Установите флажок [Map Always], затем нажмите кнопку [OK]. После установки флажка [Map Always] окно [Missing Ports] больше не будет отображаться.

3. Выберите [Devices] → [VST Connections] и откройте окно [VST Connections].

Выберите вход/выход между Cubase и UR22mkII.

4. Выберите порты UR22mkII для [Device Port] на вкладках входов и выходов.

#### Вкладка Inputs

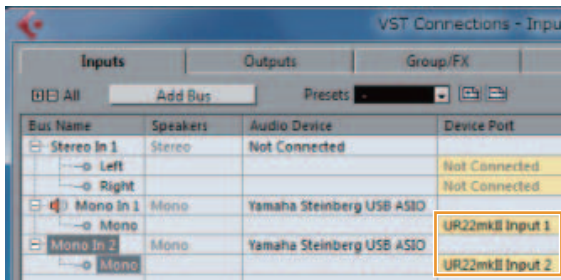

#### Вкладка Outputs

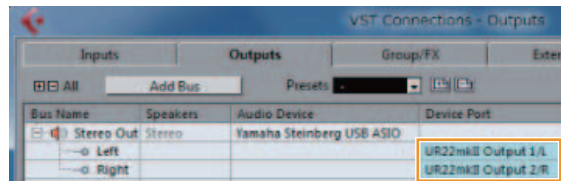

5. Установите регулятор [MIX] на устройстве в центральное положение между [INPUT] и [DAW].
6. Отрегулируйте уровень входного сигнала микрофона или гитары с помощью регулятора [INPUT GAIN] на устройстве.

Если к разъему [MIC/LINE 1] подключен микрофон, отрегулируйте регулятор [INPUT 1 GAIN]. Если к разъему [MIC/LINE 2] подключена гитара, отрегулируйте регулятор [INPUT 2 GAIN].

#### СОВЕТ

##### Настройка оптимальных уровней записи

Отрегулируйте регуляторы усиления, чтобы индикатор [PEAK] кратко мигал при достижении максимального уровня громкости входного сигнала.

7. Во время пения в микрофон или игры на гитаре отрегулируйте уровень выходного сигнала на наушники с помощью регулятора [PHONES] на устройстве.
8. Выберите дорожку для записи.

Щелкните дорожку [Clean E-Guitar] или дорожку [Vocals] в этом шаблоне. Дорожка будет готова для записи.

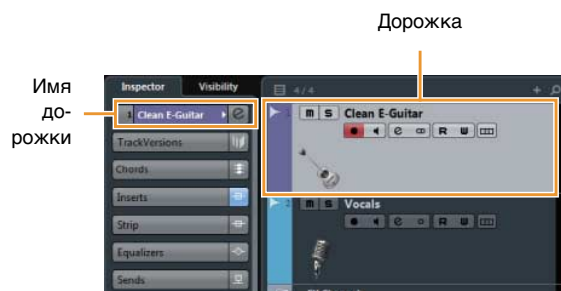

9. Выберите маршрутизацию входного сигнала в области Inspector.

Если микрофон подключен к разъему [MIC/LINE 1]

Щелкните имя дорожки в левой части окна проекта.

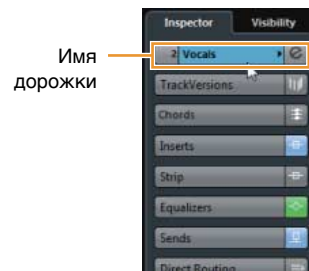

В окне, которое показано ниже, выберите [Mono-In 1].



Если гитара подключена к разъему [MIC/LINE 2]

Щелкните имя дорожки в левой части окна проекта.

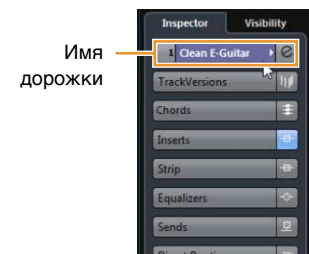

В окне, которое показано ниже, выберите [Mono-In 2].

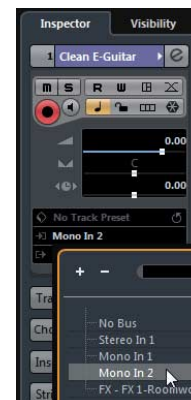

- 10.** Щелкните [●] в верхней части экрана, чтобы начать запись.



- 11.** Щелкните [■] в верхней части экрана, чтобы остановить запись.



- 12.** Щелкните линейку, чтобы переместить курсор проекта до нужной точки для запуска воспроизведения.

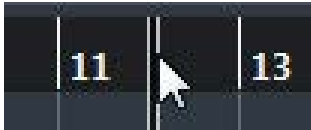

- 13.** Щелкните [▶] в верхней части экрана, чтобы проверить записанный звук.

При прослушивании звука через контрольные динамики отрегулируйте уровень выходного сигнала с помощью регулятора [OUTPUT] на устройстве.



Запись и воспроизведение завершены.

Более подробные инструкции по использованию программ серии Cubase см. в PDF-руководстве, доступном в меню [Help] ПО серии Cubase.

## Программы, отличные от серии Cubase

1. Запустите программное обеспечение DAW.
2. Отрегулируйте уровень входного сигнала микрофона или гитары с помощью регулятора [INPUT GAIN] на устройстве.

### СОВЕТ

#### Настройка оптимальных уровней записи

Отрегулируйте регуляторы усиления, чтобы индикатор [PEAK] кратко мигал при достижении максимального уровня громкости входного сигнала.

3. Установите регулятор [MIX] на устройстве в центральное положение между [INPUT] и [DAW].
4. Во время пения в микрофон или игры на гитаре отрегулируйте уровень выходного сигнала на наушники с помощью регулятора [PHONES] на устройстве.
5. Начните запись в используемом программном обеспечении DAW.
6. Остановите запись после завершения исполнения.
7. Воспроизведите записанный звук для проверки.

Запись и воспроизведение завершены.

Более подробные сведения об использовании программного обеспечения DAW см. в руководстве по конкретному программному обеспечению DAW.

## Использование UR22mkII с подключенным MIDI-устройством

В этом разделе объясняются настройки Cubase для использования инструмента VST HALion Sonic SE с подключенным MIDI-устройством.

### 1. Убедитесь в наличии подключения между MIDI-устройством и UR22mkII.

Подключите разъем MIDI IN на устройстве UR22mkII к разъему MIDI OUT на MIDI-устройстве с помощью кабеля MIDI.

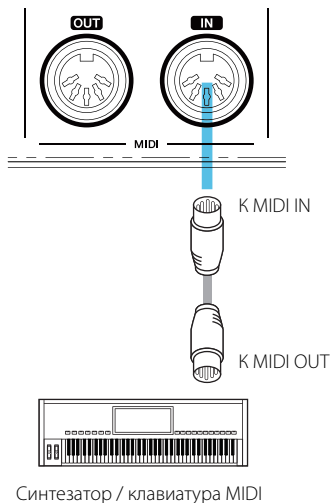

### 2. Откройте дорожку инструмента в окне проекта.

[Project] → [Add Track] → [Instrument...]

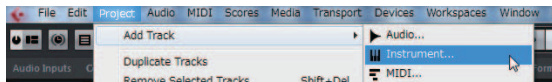

### 3. В появившемся ниже окне выберите HALion Sonic SE и щелкните [Add Track].

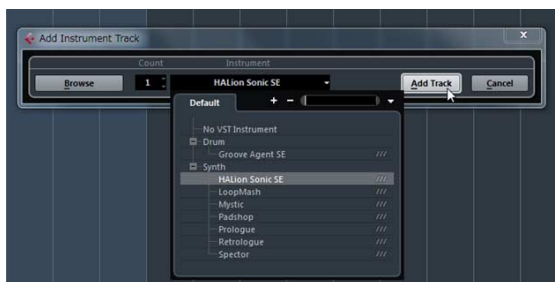

В шаблон будет добавлена соответствующая дорожка инструмента.

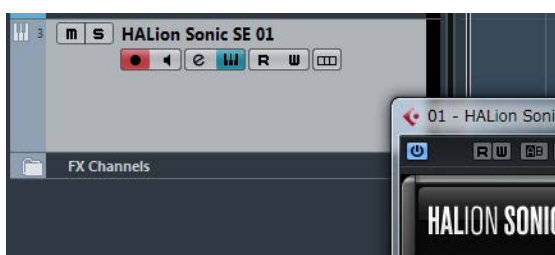

### 4. Выберите маршрутизацию входного сигнала в области Inspector.

Щелкните имя дорожки в левой части окна проекта.



В появившемся ниже окне выберите [All MIDI Inputs] или [Steinberg UR22mkII-1].



Настройка завершена.

Более подробные сведения об использовании программного обеспечения DAW см. в руководстве по конкретному программному обеспечению DAW.

## Устранение неполадок

<p><b>Питание не включается. (Индикатор USB выключен или мигает непрерывно, даже если устройство UR22mkII подключено к компьютеру.)</b></p>	<p><b>Правильно ли установлен драйвер Yamaha Steinberg USB Driver?</b></p> <p>Чтобы завершить установку драйвера Yamaha Steinberg USB Driver, см. инструкции «Приступая к работе».</p> <p>Чтобы убедиться в правильности установки, выполните следующие действия:</p> <ol style="list-style-type: none"> <li>1. Подключите устройство непосредственно к компьютеру с помощью кабеля USB. Не подключайте его к концентратору USB.</li> <li>2. Откройте окно «Диспетчер устройств» (Windows) или окно «Настройка Midi» (Mac) следующим образом.           <p><b>Windows</b></p>           Выберите [Control Panel] (Панель управления) → [Device Manager] (Диспетчер устройств).           Щелкните значок [+] или [&gt;] рядом с пунктом «Звуковые, видео и игровые устройства». <p><b>Mac</b></p>           Выберите [Applications] (Программы) → [Utilities] (Утилиты) → [Audio MIDI Setup] (Настройка Audio-MIDI). </li> <li>3. Убедитесь, что указано имя устройства.</li> </ol>
	<p><b>Убедитесь, что используется правильный кабель USB.</b></p> <p>Если кабель USB сломан или поврежден, замените его на новый. Не используйте кабель USB, длина которого превышает 3 метра.</p>
	<p><b>Правильно ли установлен переключатель [POWER SOURCE]?</b></p> <p>Установите переключатель источника питания следующим образом: в положение [USB2.0] при питании от шины или в положение [5V DC] при подключении к адаптеру переменного тока USB или портативному аккумулятору USB.</p>
<p><b>Нет звука</b></p>	<p><b>Правильно ли установлен драйвер Yamaha Steinberg USB Driver?</b></p> <p>Чтобы завершить установку драйвера Yamaha Steinberg USB Driver, см. инструкции «Приступая к работе».</p>
	<p><b>Убедитесь, что используется правильный кабель USB.</b></p> <p>Если кабель USB сломан или поврежден, замените его на новый. Не используйте кабель USB, длина которого превышает 3 метра.</p>
	<p><b>Правильно ли установлены регуляторы громкости на устройстве?</b></p> <p>Проверьте уровни, выставленные с помощью регуляторов [OUTPUT] и [PHONES].</p>
	<p><b>Правильно ли подключены к устройству микрофоны и контрольные динамики?</b></p> <p>Чтобы проверить подключение, обратитесь к разделу «Примеры подключений» (стр. 11).</p>
	<p><b>Правильно ли установлены настройки аудиодрайвера в программном обеспечении DAW?</b></p> <p>Для его настройки обратитесь к разделу «Настройка параметров аудиодрайвера в программном обеспечении DAW» (стр. 12).</p>



**Нет звука****Правильно ли установлен параметр [ASIO Driver] в ПО серии Cubase?**

В меню ПО серии Cubase откройте [Devices] → [Device Setup...] → [VST Audio System], затем убедитесь, что в разделе [ASIO Driver] выбрано значение [Yamaha Steinberg USB ASIO] (Windows) или [Steinberg UR22mklI] (Mac).

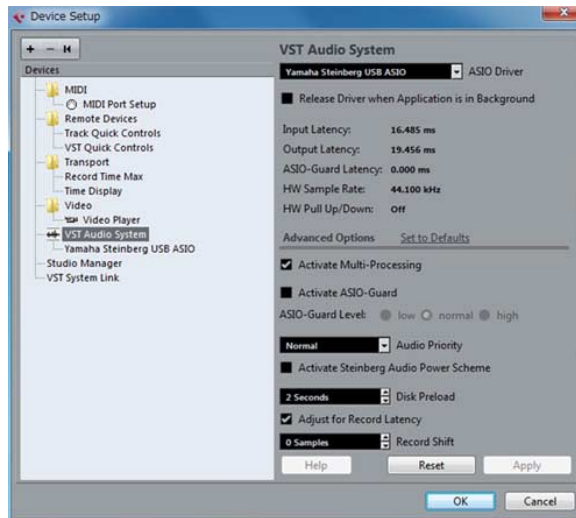
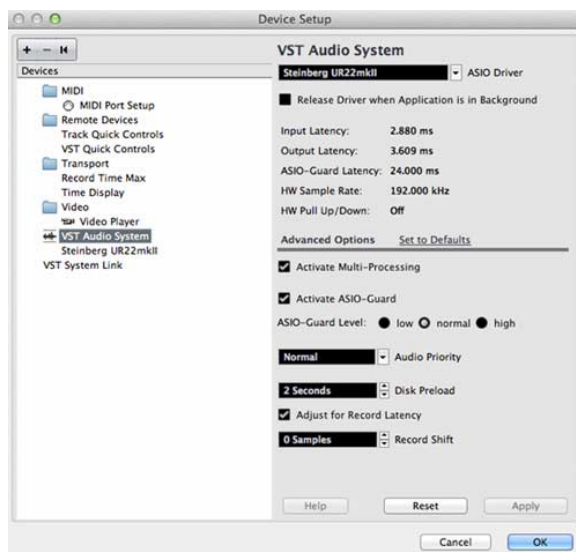
**Windows****Mac****Было ли включено питание устройства перед запуском программного обеспечения DAW?**

Перед запуском программного обеспечения DAW подключите устройство к компьютеру и включите питание на устройстве.

**Правильно ли настроена маршрутизация входов и выходов?**

Чтобы проверить маршрутизацию входов и выходов в ПО DAW, обратитесь к разделу «Запись/воспроизведение» (стр. 13).

**Включен ли переключатель контрольных динамиков?**

Убедитесь, что переключатель контрольных динамиков включен.

**Размер буфера слишком маленький?**

Увеличьте размер буфера по сравнению с текущими настройками. Инструкции см. в разделе «Драйвер Yamaha Steinberg USB Driver (Windows)» (стр. 8) или «Как выбрать размер буфера (Mac)» (стр. 9).

<b>Необычный звук (шум, прерывания или искажения)</b>	<b>Соответствует ли ваш компьютер системным требованиям?</b> Проверьте системные требования. Самые последние сведения см. на приведенном ниже веб-сайте Steinberg. <a href="http://www.steinberg.net/">http://www.steinberg.net/</a>
	<b>Записываются или воспроизводятся ли длинные непрерывные отрывки?</b> Возможности компьютера в области обработки аудиоданных зависят от ряда факторов, включая скорость ЦПУ и доступ к внешним устройствам. Уменьшите число аудиодорожек и снова проверьте звук.
	<b>Правильно ли подключены к устройству микрофоны?</b> Подключите к устройству микрофон с разъемом XLR. При использовании телефонного штекера громкость может быть недостаточной.
	<b>Правильно ли установлен регулятор [MIX]?</b> Полностью выкрутите регулятор [MIX] в положение [DAW], если выводятся и входной сигнал на устройство, и выходной сигнал с ПО DAW.
	<b>Правильно ли настроена функция циклического воспроизведения?</b> Выключите параметр Enable Loopback (Включение циклического воспроизведения), если функция циклического воспроизведения не используется. Инструкции см. в разделе «Окно Steinberg UR22mkII (Windows)» (стр. 7) или «Окно Steinberg UR22mkII (Mac)» (стр. 8).

Самые последние сведения о технической поддержке см. на приведенном ниже веб-сайте Steinberg.

<http://www.steinberg.net/>

# Приложение

## Блок-схемы

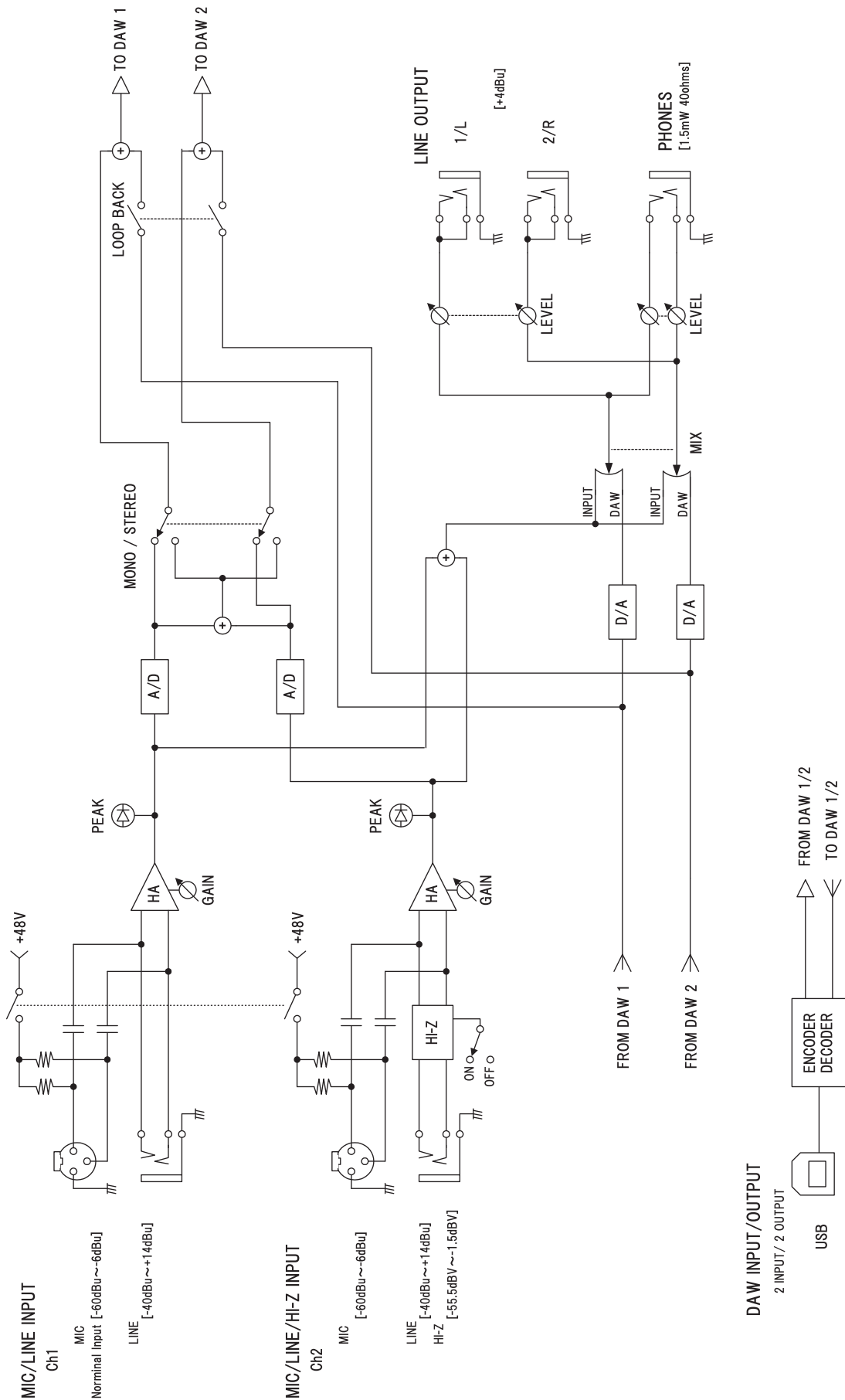

Steinberg Website  
<http://www.steinberg.net/>

Manual Development Department  
© 2015 Yamaha Corporation

Published 09/2015 LB-A0

